

SIERRAS

TRONZADORAS

ACCESORIOS PÁGINA 49

TFAS-355

EAN: 7612375752281

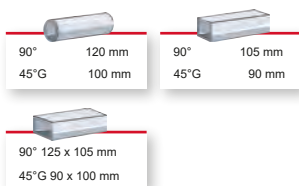

- Mordaza de liberación rápida.
- Con tope de profundidad.
- Para cortes de 0° a 45° a izquierda y derecha.
- Mordaza ajustable de 0 a 45° a izquierda y derecha
- Colector de polvo y chispas.
- Se suministra con un disco abrasivo.

 Alimentación: 230 V (monofásica)
Potencia: 2,2 kW

Precio : 374,⁹⁹ € +IVA

RAEE: 0,60 €

309C

EAN: 7612375600339

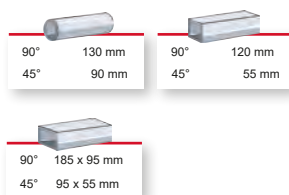

- Cuchillas con punta de carburo de 355 mm de diámetro.
- Para cortes rápidos y sin lubricación de acero, aluminio y metales no ferrosos.
- Incluye hoja con punta de carburo.

 Alimentación: 230 V (monofásica)
Potencia: 2,2 kW

Precio : 1232,¹² € +IVA

RAEE: 0,60 €

SY-250A

EAN: 7612375536782

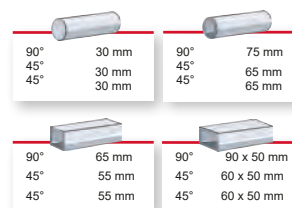

- Para cortar acero inoxidable y materiales sólidos.
- Motor de 2 velocidades.
- -Para cortes a inglete izquierda/ derecha.
- Sistema de lubricación de 2 litros.
- Se suministra con cuchilla y la base es opcional (ref. 2181).

 Alimentación: 400 V (trifásica)
Potencia: 0,75 kW

Precio : 2712,⁷⁴ € +IVA

RAEE: 2,20 €

Datos técnicos	TFAS-355	309C	SY-250A
Apertura de la prensa (mm)	240	120	100
Dimensiones del disco (mm)	350 x 3 x 25,4	355 x 2,4 x 25,4	250 x 2 x 32
Tipo de disco	Disco abrasivo	Hoja de sierra	Hoja de sierra
Velocidad de rotación (rpm)	3400	1300	45/90 (m/min)
Dimensiones de la máquina (mm)	270 x 640 x 520	600 x 340 x 630	1573 x 960 x 935
Peso (kg)	20	24	130

SIERRAS

TRONZADORAS
ACCESORIOS PÁGINA 49



SY-315

EAN: 7612375536799



OPCIÓN 230 V
Ref. **CS-315EU**

Precio: 3611,22 €



- Motor de dos velocidades.
- Hojas HSS.
- Tornillo de banco de liberación rápida.
- Para cortes a inglete izquierda y derecha.
- Sistema de lubricación de 5 litros.
- Incluye base a medida.
- Incluye hoja de sierra.

Alimentación: 400 V (trifásica)
Potencia: 1,3 kW

	100 mm		82 mm
	90 mm		80 mm
	110 x 70 mm		50 mm
	85 x 70 mm		50 mm

Precio : **3861,22 €** +IVA

RAEE: 2,20 €



**SPÉCIAL
INOX**

SY-315L

EAN: 7612375605525



- Motor de dos velocidades.
- Hojas HSS.
- Tornillo de banco de liberación rápida.
- Para cortes a inglete izquierda y derecha.
- **Esta sierra tiene una velocidad lenta para cortar materiales sólidos y acero inoxidable.**
- Sistema de lubricación de 5 litros.
- Base a medida y cuchilla incluidas.

Alimentación: 400 V (trifásica)
Potencia: 1,3 kW

	100 mm		82 mm
	90 mm		80 mm
	110 x 70 mm		50 mm
	85 x 70 mm		50 mm

Precio : **3861,22 €** +IVA

RAEE: 2,20 €

Datos técnicos	SY-315	SY-315L
Apertura de la mordaza (mm)	120	120
Dimensiones del disco (mm)	315 x 2 x 32	315 x 2 x 32
Tipo de disco	Hoja de sierra	Hoja de sierra
Velocidad de rotación (rpm)	44/88	22/44
Dimensiones de la máquina (mm)	1830 x 1020 x 990	1830 x 1020 x 990
Peso (kg)	170	170



TH-33

EAN: 7612375521528



- Sierra de disco abrasivo.
- Motor de una velocidad.
- Mordaza de amarre rápido.
- Para cortes a inglete de 45° a la izquierda y a la derecha.
- Base y disco incluidos.

Alimentación: 400 V (trifásica)
Potencia: 5,5 kW

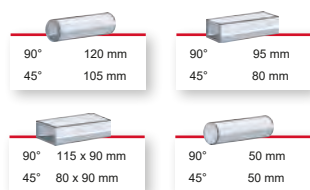

Precio : **5540,⁴³ €** +IVA

RAEE: 2,20 €



SY-350V

EAN: 7612375607659



- Control electrónico de velocidad.
- Hojas HSS.
- Giro del cabezal 45° hacia la izquierda y 90° hacia la derecha para hacer ranuras.
- Tornillo de banco de liberación rápida.
- Para cortes a inglete a izquierda y derecha.
- Indicador digital de velocidad.
- Sistema de lubricación de 5 litros.
- Base a medida y cuchilla incluidas.

Alimentación: 400 V
(trifásica) Potencia: 2,25 kW

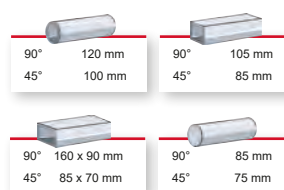

Precio : **6482,⁶⁴ €** +IVA

RAEE: 2,20 €

Datos técnicos	TH-33	SY-350V
Apertura de la mordaza (mm)	175	170
Dimensiones del disco (mm)	350 x 4 x 25,4	350 x 2,5 x 32
Tipo de disco	Disco de corte	Hoja de sierra
Velocidad de rotación (rpm)	4100	24 - 120
Dimensiones de la máquina (mm)	1900 x 500 x 1150	1780 x 990 x 1200
Peso (kg)	160	250

SIERRAS

SIERRAS DE CINTA MANUALES Y PORTÁTILES

ACCESORIOS PÁGINA 49



LAS CINTAS

Recuerde utilizar una cinta adecuada a los materiales con los que se va a trabajar.



TFS-125V

EAN: 7612375749519



- Variador de velocidad.
- Solo para corte en seco, es ligero, potente y preciso.
- Descenso manual.
- La sierra gira hasta 45° a 60° hacia la derecha.
- Incluye tope longitudinal y cinta métrica.

Alimentación: 230 V (monofásica)
Potencia: 0,3 kW

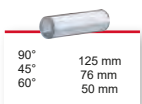

90° 125 mm
45° 76 mm
60° 50 mm

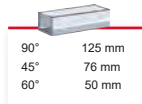

90° 125 mm
45° 76 mm
60° 50 mm

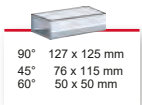

90° 127 x 125 mm
45° 76 x 115 mm
60° 50 x 50 mm

Precio : 607,^{82€} +IVA

RAEE: 0,60 €



349 V

EAN: 7612375601534



- Variador de velocidad.
- Solo para corte en seco, es ligero, potente y preciso.
- Sierra pivotante 60° hacia la derecha.
- Incluye tope longitudinal y cinta métrica.

Alimentación: 230 V (monofásica)
Potencia: 1,0 kW

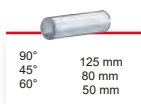

90° 125 mm
45° 80 mm
60° 50 mm

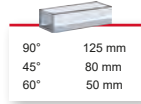

90° 125 mm
45° 80 mm
60° 50 mm

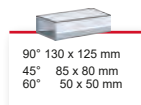

90° 130 x 125 mm
45° 85 x 80 mm
60° 50 x 50 mm

Precio : 745,^{86€} +IVA

RAEE: 0,60 €



348C

EAN: 7612375521474



- Motor de una sola velocidad.
- Para corte en seco, potente y preciso.
- Mordaza de liberación rápida.
- Descenso asistido por resorte ajustable en 3 posiciones.
- La sierra gira 45° a la derecha.
- Incluye tope longitudinal y cinta métrica.

Alimentación: 230 V (monofásica)
Potencia: 0,38 kW

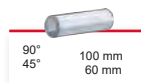

90° 100 mm
45° 60 mm

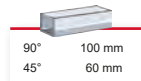

90° 100 mm
45° 60 mm

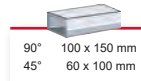

90° 100 x 150 mm
45° 60 x 100 mm

Precio : 987,^{96€} +IVA

RAEE: 0,60 €



351 V

EAN: 7612375608298



- Variador de velocidad.
- Solo para corte en seco, es potente y precisa.
- Mordaza de liberación rápida.
- La sierra pivota 60° a la derecha.
- Se suministra con una cinta de 20 mm.

Alimentación: 230 V (monofásica)
Potencia: 1,65 kW

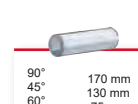

90° 170 mm
45° 130 mm
60° 75 mm

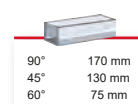

90° 170 mm
45° 130 mm
60° 75 mm

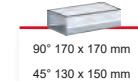

90° 170 x 170 mm
45° 130 x 150 mm

Precio : 1650,^{38€} +IVA

RAEE: 0,60 €

Datos técnicos	TFS-125V	349 V	348C	351 V
Apertura de la prensa (mm)	130	190	190	205
Dimensiones de la cinta (mm)	1435 x 13 x 0,6	1440 x 13 x 0,65	1467 x 13 x 0,65	2035 x 20 x 0,9
Velocidad de la cinta (mm/s)	23 - 75	25 - 80	45	30 - 80
Dimensiones de la máquina (mm)	820 x 620 x 470	446 x 375 x 724	460 x 395 x 735	600 x 550 x 1100
Peso (kg)	23	19	23	35

SIERRAS

SIERRAS DE CINTA MANUALES
ACCESORIOS PÁGINA 49



SX-815DA

EAN: 7612375534870



- Motor de una sola velocidad.
- Mordaza de amarre rápido.
- Cinta guiada por rodamientos de bolas.
- El arco gira 60° a la derecha.
- Incluye cinta.

Alimentación: 230 V (monofásica)
Potencia: 0,375 kW

90°	150 mm	90°	150 x 165 mm
45°	115 mm	45°	115 x 130 mm
60°	70 mm	60°	70 x 70 mm

Precio : **1434,40 € +IVA**

RAEE: 2,20 €



SX-815DVP

EAN: 7612375607697



- Variador de velocidad.
- Incluye freno de descenso.
- Mordaza de amarre rápido.
- Hoja guiada por rodamientos de bolas.
- Sistema de lubricación integrado.
- Arco pivota 60° a la derecha.
- Tope longitudinal y hoja de sierra incluidos.

Alimentación: 230 V (monofásica)
Potencia: 1,1 kW

90°	150 mm	90°	150 mm
45°	100 mm	45°	130 mm
60°	60 mm	60°	60 mm

90°	150 x 150 mm
45°	100 x 130 mm
60°	60 x 60 mm

Precio : **1989,32 € +IVA**

RAEE: 2,20 €

Datos técnicos	SX-815DA	SX-815DVP
Apertura de la mordaza (mm)	150	160
Dimensiones de la cinta (mm)	1735 x 12,7 x 0,9	1735 x 12,7 x 0,64
Velocidad de la cinta (m/min)	65	20 - 65
Altura de trabajo (mm)	880	880
Dimensiones de la máquina (mm)	1650 x 390 x 1100	1590 x 560 x 970
Peso (kg)	52	105

SIERRAS

SIERRAS DE CINTA CON DESCENSO AUTOMÁTICO

ACCESORIOS PÁGINA 49



SX-818DV

EAN: 7612375607857



- Variador de velocidad.
- Mordaza de amarre rápido.
- Sistema de lubricación integrado.
- Incluye cinta y base.

Alimentación: 230 V (monofásica)
Potencia: 2,3 kW

90°	70 mm	90°	185 mm
45°	50 mm	45°	110 mm
60°	30 mm	60°	70 mm

90°	180 mm	90°	200 x 150 mm
45°	90 mm	45°	110 x 90 mm
60°	70 mm		

Precio : **3239,¹⁷ € +IVA**

RAEE: 2,20 €



HVBS-712K-T

EAN: 7612375504040



- 4 velocidades, transmisión por correa.
 - Mordaza de amarre rápido.
 - Descenso asistido por cilindro hidráulico.
 - Corte de 45° a la derecha girando el arco de sierra.
 - Sistema de lubricación integrado.
- La cinta y la base están incluidas.

Alimentación: 400 V (trifásica)
Potencia: 0,56 kW

90°	180 mm	90°	180 mm
45°	110 mm	45°	110 mm

90°	65 x 300 mm
45°	180 x 110 mm

Precio : **3607,⁷⁶ € +IVA**

RAEE: 2,20 €

Datos técnicos	SX-818DV	HVBS-712K-T
Apertura de la mordaza (mm)	230	290
Dimensiones de la cinta (mm)	2080 x 20 x 0,9	2362 x 20 x 0,9
Velocidad de la cinta (m/min)	30 - 80	20 / 32 / 45 / 72
Altura de trabajo (mm)	910	585
Dimensiones de la máquina (mm)	1326 x 712 x 1350	960 x 520 x 1250
Peso (kg)	200	137

SIERRAS

 SIERRAS DE CINTA CON DESCENSO AUTOMÁTICO
 ACCESORIOS PÁGINA 49

917M
917C

 MONOPHASE
230V

 TRIPHASE
400V

 EAN: 7612375537123 (M)
 7612375536874 (C)

PROMAC

- Motor de cuatro velocidades.
- Mordaza de amarre rápido.
- Sistema de lubricación integrado.
- La sierra pivota 45° a la derecha.
- Incluye banda y soporte.

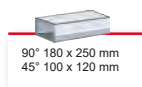
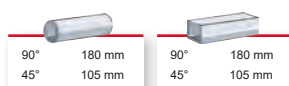
 Alimentación: 230 V (M) 917M / 400 V (C) 917C
 Potencia: 0,75 kW

Precio : 3792,17 € +IVA

RAEE: 2,20 €



Datos técnicos	917M / 917C
Apertura de la mordaza (mm)	290
Dimensiones de la cinta (mm)	2360 x 19 x 0,9
Velocidad de la cinta (m/min)	22 / 33 / 45 / 65
Altura de trabajo (mm)	780
Dimensiones de la máquina (mm)	1000 x 1250 x 430
Peso (kg)	180

SIERRAS

SIERRAS DE CINTA CON DESCENSO AUTOMÁTICO

ACCESORIOS PÁGINA 49



SX-821DAN

SX-821DAN-M

SX-823DG

EAN: 7612375749533

EAN: 7612375749069

EAN: 7612375534559

PROMAC

- Motor de dos velocidades.
- Sistema de lubricación integrado.
- Manómetro.
- La sierra gira 60° y 45° hacia la derecha.
- Se suministra con su base, cinta, tope y dispositivo de refrigeración.

Alimentación:
400 V (DAN)
230 V (-M)
Potencia: 1,1 kW

90°	225 mm	90°	225 mm
45°	150 mm	45°	150 mm
60°	90 mm	60°	90 mm
90°	250 x 150 mm		
45°	130 x 190 mm		
60°	95 x 90 mm		

Precio : **4621,86 €** +IVA

RAEE: 2,20 €

PROMAC

- Sierra de descenso manual o automático.
- Motor de dos velocidades.
- Descenso asistido hidráulicamente.
- Sistema de lubricación integrado.
- La sierra gira 60° y 45° a derecha e izquierda.
- Medidor de tensión de cinta.
- Incluye base y cinta.

Alimentación: 400 V (trifásica)
Potencia: 1,1 kW

90°	220 mm	90°	215 mm
45° I	135 mm	45° I	110 mm
45° D	150 mm	45° D	145 mm
60°	90 mm	60°	85 mm
90°	105 x 260 mm		
45° I	45 x 160 mm		
45° D	70 x 155 mm		
60°	85 x 90 mm		

Precio : **6309,67 €** +IVA

RAEE: 2,20 €

Datos técnicos	SX-821DA	SX-821DAN-M	SX-823DG
Apertura de la mordaza (mm)		250	260
Dimensiones de la cinta (mm)		2470 x 27 x 0,9	2460 x 27 x 0,9
Velocidad de la cinta (m/min)	36/72	72	36/72
Altura de trabajo (mm)		840	847
Dimensiones de la máquina (mm)	1730 x 1800 x 540	1530 x 582 x 1558	1810 x 1220 x 1760
Peso (kg)	228	216	280

SIERRAS

SIERRAS DE CINTA CON DESCENSO AUTOMÁTICO

ACCESORIOS PÁGINA 49



SX-823DGI

EAN: 7612375537147



- Sierra manual o descenso asistido.
- Control de velocidad variable.
- Descenso asistido por cilindro hidráulico.
- Medidor de voltaje.
- Mordaza de amarre rápido.
- Sistema de lubricación integrado.
- Arco pivota 60° a la derecha y 45° a la izquierda.
- Incluye cinta y base.

Alimentación: 400 V (trifásica)

Potencia: 1,1 kW

90°	220 mm	90°	215 mm
45° I	135 mm	45° I	110 mm
45° D	150 mm	45° D	145 mm
60° D	90 mm	60° D	85 mm

90°	105 x 260 mm
45° I	45 x 160 mm
45° D	70 x 155 mm
60° D	85 x 90 mm

Precio : **7242,²⁰ € +IVA**

RAEE: 2,20 €



SX-827DGI

SX-827DGI-M

EAN: 7612375536843

EAN: 7612375749243



- Sierra manual o descenso asistido.
- Control de velocidad variable.
- Sistema de lubricación integrado.
- Manómetro.
- La sierra gira 60° hacia la derecha y 45° hacia la izquierda.
- Incluye cinta y base.

Alimentación: 400 V (trifásica)

Potencia: 1,5 kW

90°	260 mm	90°	260 mm
45° I	200 mm	45° I	170 mm
45° D	230 mm	45° D	165 mm
60° D	150 mm	60° D	90 mm

90°	250 x 350 mm
45° I	80 x 200 mm
45° D	110 x 240 mm
60° D	90 x 150 mm

Precio : **9911,⁹⁷ € +IVA**

RAEE: 2,20 €

Datos técnicos	SX-823DGI	SX-827DGI
Apertura de la mordaza (mm)	260	355
Dimensiones de la cinta (mm)	2460 x 27 x 0,9	3160 x 27 x 0,9
Velocidad de la cinta (m/min)	20 a 85	20 a 85
Altura de trabajo (mm)	847	860
Dimensiones de la máquina (mm)	1810 x 1220 x 1760	1960 x 1200 x 2100
Peso (kg)	280	340

SIERRAS

SIERRA DE CINTA SEMIAUTOMÁTICA ACCESORIOS PÁGINA 49

SX-823DGSVI

EAN: 7612375537130

PROMAC

- Variador de velocidad.
- Ciclo automático de apriete y subida/bajada hidráulica.
- Sistema de lubricación integrado.
- El arco gira 45° a la izquierda y 60° a la derecha.
- Medidor de tensión.
- Incluye una cinta.

Alimentación: 400 V (trifásica)
Potencia: 1,1 kW



90°	215 mm
45° I	110 mm
45° D	145 mm
60° D	85 mm

90°	220 mm
45° I	135 mm
45° D	150 mm
60° D	90 mm

90°	105 x 260 mm
45° I	45 x 160 mm
45° D	70 x 155 mm
60° D	85 x 90 mm

Precio : **9699,24 €** +IVA

RAEE: 2,20 €

Datos técnicos	SX-827DGSVI
Apertura de la mordaza (mm)	355
Dimensiones de la cinta (mm)	3160 x 27 x 0,9
Velocidad de la cinta (m/min)	20 a 85
Altura de trabajo (mm)	900
Dimensiones de la máquina (mm)	1960 x 1200 x 2350
Peso (kg)	460

SIERRAS
SIERRA DE CINTA SEMIAUTOMÁTICA
 ACCESORIOS PÁGINA 49

SX-827DGSVI

EAN: 7612375536850

PROMAC

- Variador de velocidad.
- Ciclo hidráulico automático mecanismo de apriete y subida/bajada.
- Sistema de lubricación integrado.
- Medidor de tensión.
- La sierra gira 45° a la izquierda y 60° a la derecha.
- Incluye cinta.

 Alimentación: 400 V
 (trifásica) Potencia: 1,5 kW

90°	260 mm
45° I	200 mm
45° D	230 mm
60° D	150 mm

90°	260 mm
45° I	170 mm
45° D	165 mm
60° D	90 mm

90°	250 x 350 mm
45° I	60 x 260 mm
45° D	110 x 240 mm
60° D	90 x 150 mm

Precio : 12453,88 € +IVA

RAEE: 2,20 €

Datos técnicos	SX-827DGSVI
Apertura de la mordaza (mm)	355
Dimensiones de la cinta (mm)	3160 x 27 x 0,9
Velocidad de la cinta (m/min)	20 a 85
Altura de trabajo (mm)	900
Dimensiones de la máquina (mm)	1960 x 1200 x 2350
Peso (kg)	460

CORTES PRECISOS

SIERRAS DE CINTA ROBUSTAS Y PRODUCTIVAS

PARA UN RENDIMIENTO DIARIO ÓPTIMO

FICHA
TÉCNICA



ESCANEAR



MOD-280M

EAN: 761237550469

SIERRA DE CINTA MANUAL

- Motor de dos velocidades.
- Mordaza de amarre rápido.
- Banda guiada con rodamientos a bolas.
- Sistema de lubricación integrado.
- La sierra gira 60° a la derecha.
- Incluye tope longitudinal y cinta.

Alimentación: 400 V (trifásica)

Potencia: 1,1 kW

90°	220 mm	90°	220 mm
45°	160 mm	45°	155 mm
60°	95 mm	60°	95 mm

90°	260 x 140 mm
45°	160 x 140 mm
60°	95 x 95 mm

FICHA
TÉCNICA



ESCANEAR



MOD-28

EAN: 7612375

SIERRA DE CINTA CON DESCENSO AUTOMÁTICO

- Motor de dos velocidades
- Descenso asistido por cilindro hidráulico.
- Sistema de lubricación integrado.
- La sierra gira 60° a la derecha.
- Incluye cinta.

Alimentación: 400 V (trifásica)

Potencia: 0,7 kW

90°	220 mm	90°	220 mm
45°	160 mm	45°	155 mm
60°	95 mm	60°	95 mm

90°	260 x 140 mm
45°	160 x 140 mm
60°	95 x 95 mm

DIFERENTES GAMAS

SEGÚN SUS NECESIDADES



Hay varios tipos de sierras de cinta en la gama Bianco para satisfacer las necesidades de nuestros exigentes clientes.



MANUAL



DESCENSO
ASISTIDO



SEMIAUTOMÁTICO



AUTOMÁTICO



¿UNA NECESIDAD ESPECÍFICA?

Si necesita una cotización, información o tiene alguna otra pregunta, ¡Contáctanos!



MOD-370-SA-DS-MS

EAN: 7612375691849

SIERRA DE CINTA SEMIAUTOMÁTICA

- Sierra inclinable 60° a la derecha y 45° a la izquierda.
- Banco alto con movimiento de arco y mordaza accionados hidráulicamente.
- Sujeción de la mordaza y ascenso/descenso automático del arco.
- Doble botón de seguridad para iniciar el ciclo. Incluye cinta de sierra.

Alimentación: 400 V (trifásica)
Potencia: 1,5 kW

FICHA TÉCNICA



ESCANEAR

90°	230 mm	90°	240 mm	90°	350 x 140 mm
45°D	280 mm	45°D	200 mm	45°D	230 x 230 mm
45°I	200 mm	45°I	170 mm	45°I	220 x 100 mm
60°D	140 mm	60°D	140 mm	60°P	140 x 140 mm



MOD-370ADS-CNC

EAN: 7612375689624

SIERRA DE CINTA AUTOMÁTICA

- Variador de velocidad.
- Descenso y rotación automática de la sierra.
- Control centralizado a través de la consola digital.
- Mordaza autoajutable.
- Sistema de lubricación integrado.
- La sierra gira 45° a la izquierda y 60° a la derecha.
- Tope longitudinal y cinta incluidos.

Alimentación: 400 V (trifásica)
Potencia: 1,5 kW

FICHA TÉCNICA



ESCANEAR

90°	280 mm	90°	240 mm	90°	310 x 240 mm
45°D	230 mm	45°D	230 mm	45°D	230 x 230 mm
45°I	200 mm	45°I	170 mm	45°I	220 x 100 mm
60°D	140 mm	60°D	140 mm	60°D	140 x 140 mm



La gama BTM de Bianco ofrece sierras de cinta de alta capacidad, especialmente diseñadas para las aplicaciones industriales más exigentes.

LA GAMA BTM

USO INDUSTRIAL EXIGENTE



AP-5.3-SA



AP-6.4-SA-60

SIERRAS

SIERRAS DE CINTA VERTICALES

ACCESORIOS PÁGINA 49



USAGE INTENSIF

BSV-12

EAN: 5060473192163



- 4 velocidades de corte.
- Sistema de soldadura de cinta integrado.
- Adecuada para corte recto y/o inglete.
- Incluye iluminación del área de trabajo.
- Escote: 290 mm
- Dispositivo de evacuación de viruta.

Alimentación: 230 V (monofásica)
Potencia: 0,37 kW

Precio : **5973,99 €** +IVA

RAEE: 2,20 €



USAGE INTENSIF

BSV-20VS-1PH

EAN: 5060473192168



- Variador de velocidad.
- Sistema de soldadura de cinta integrado.
- Adecuada para corte recto y/o inglete.
- Incluye iluminación del área de trabajo.
- Escote: 520 mm
- Dispositivo de evacuación de viruta.

Alimentación: 230 V (monofásica)
Potencia: 1,5 kW

Precio : **8301,51 €** +IVA

RAEE: 2,20 €

Datos técnicos	BSV-12	BSV-20VS-1PH
Escote (mm)	290	520
Espesor máximo (mm)	197	310
Dimensiones de la hoja (mm)	2550 x (6 a 13) x 0,8	3880 x (3 a 16) x 0,8
Inclinación de la mesa	10° adelante/atrás, 15° izquierda/derecha	5° I, 15° D
Velocidades de la sierra (rpm)	(4) 80 a 319	(variable) 65 a 1640
Dimensiones de la mesa (mm)	501 x 501	660 x 700
Capacidad de soldadura de la cuchilla (mm)	13	3 - 16
Dimensiones (mm)	1549 x 686 x 914	2140 x 1100 x 1450
Peso (kg)	200	450

USAGE INTENSIF
BSV-16

EAN: 5060473192166



- 4 velocidades de corte.
- Sistema de soldadura de cinta integrado.
- Adecuada para corte recto y/o inglete.
- Iluminación del área de trabajo incluida.
- Escote: 388 mm
- Dispositivo de evacuación de viruta.

 Alimentación: 230 V (monofásica)
 Potencia: 0,56 kW

Precio : 9556,36 € +IVA

RAEE: 2,20 €

USAGE INTENSIF
BSV-20VS-3PH

EAN: 7612375754490



- Variador de velocidad.
- Sistema de soldadura de cinta integrado.
- Adecuada para corte recto y/o inglete.
- Incluye iluminación del área de trabajo.
- Escote: 520 mm
- Dispositivo de evacuación de viruta.

 Alimentación: 400 V (trifásica)
 Potencia: 1,5 kW

Precio : 9640,16 € +IVA

RAEE: 2,20 €

Datos técnicos	BSV-16	BSV-20VS-3PH
Profundidad del cuello de cisne (mm)	385	520
Espesor máximo (mm)	387	310
Dimensiones de la hoja (mm)	3420 x (6 a 16) x 0,8	3880 x (3 a 16) x 0,8
Inclinación de la mesa	10° adelante/atrás, 15° izquierda/derecha	5° I, 15° D
Velocidades de la cuchilla (rpm)	(4) 62, 99, 148 o 249	(variable) 65 a 1640
Dimensiones de la mesa (mm)	600 x 550	660 x 700
Capacidad de soldadura de la cuchilla (mm)	19	3 - 16
Dimensiones (mm)	1905 x 838 x 1156	2140 x 1100 x 1450
Peso (kg)	410	450

BSV-24

EAN: 5060473193447



- 4 velocidades de corte.
- Sistema de soldadura de cinta integrado.
- Funciona con sierras de 6 a 19 mm de ancho, produciendo cortes magníficos y precisos.
- Adecuada para corte recto y/o inglete.
- Iluminación del área de trabajo incluida.
- Escote: 580 mm
- Dispositivo de evacuación de viruta.

 Alimentación: 230 V (monofásica)
 Potencia: 2,24 kW

Precio : 19441,46 € +IVA

RAEE: 2,20 €



La sierra de cinta vertical manual BSV-24 de BAILEIGH Industrial cuenta de serie con 4 velocidades de corte, lo que permite elegir la velocidad más adecuada para el material que se va a cortar.

Esta sierra de cinta vertical está equipada de serie con una iluminación de alto rendimiento, así como con un dispositivo de corte de cinta y de soldadura, lo que le permite realizar recortes pasando la cinta a través de la pieza y soldándola una vez que la pieza está en posición.

Datos técnicos	BSV-24
Escote (mm)	580
Espesor máximo (mm)	340
Dimensiones de la hoja (mm)	4260 x (6 a 19) x 0,8
Inclinación de la mesa	10° adelante/atrás, 15° izquierda/derecha
Velocidades de la cuchilla (rpm)	(4) 118 a 977
Dimensiones de la mesa (mm)	680 x 750
Capacidad de soldadura de la cuchilla (mm)	19
Dimensiones (mm)	2050 x 1000 x 1500
Peso (kg)	610

ACCESORIOS | MESAS Y SOPORTES

	REFERENCIA	DESCRIPCIÓN	PRECIO SIN IVA	MÁQUINAS COMPATIBLES
	TFTE-1M	Mesa de entrada o salida de 1 metro (ESPECIAL CARGA PESADA)	874,47 €	TODAS LAS SIERRAS DE CINTA
	TFTE-2M	Mesa de entrada o salida de 2 metros (ESPECIAL CARGA PESADA)	1007,34 €	TODAS LAS SIERRAS DE CINTA
	TFTS-3M	Mesa de salida de 3 metros + regla de 3 metros con tope (ESPECIAL CARGA PESADA)	1946,70 €	TODAS LAS SIERRAS DE CINTA
	TFTS-4M	Mesa de salida de 4 metros + regla de 4 metros con tope (ESPECIAL CARGA PESADA)	2153,25 €	TODAS LAS SIERRAS DE CINTA
	TFTS-5M	Mesa de salida de 5 metros + regla de 5 metros con tope (ESPECIAL CARGA PESADA)	2851,20 €	TODAS LAS SIERRAS DE CINTA
	TFTS-6M	Mesa de salida de 6 metros + regla de 6 metros con tope (ESPECIAL CARGA PESADA)	3118,50 €	TODAS LAS SIERRAS DE CINTA
	TFTS-BUTEE	Tope para TFTE (ESPECIAL CARGA PESADA)	91,67 €	TODAS LAS SIERRAS DE CINTA
	REGLA TFTS-1M	Tope móvil + regla de 1 metro (ESPECIAL CARGA PESADA)	152,44 €	TODAS LAS SIERRAS DE CINTA
	REGLA TFTS-2M	Tope móvil + regla de 2 metros	172,01 €	TODAS LAS SIERRAS DE CINTA
	TFTE-EXTENSIBLE	Mesa extensible de 2 metros para entrada y salida (ESPECIAL CARGA PESADA)	874,47 €	TODAS LAS SIERRAS DE CINTA
	PMS	Soporte de máquina portátil	255,44 €	TFAS-355 / 309C / 348C / 349V
	2146	Apoyo de 1 rodillo 50 x 400 mm	116,73 €	TFAS-355/309C/348C/349V/351V/SX-815/917
	2147	Apoyo de 5 rodillos 50 x 400 mm	177,39 €	TFAS-355/309C/348C/349V/351V/SX-815/917
	2148	Apoyo de ruedas reversible con 7 bolas, 35 x 320 mm	129,32 €	TFAS-355/309C/348C/349V/351V/SX-815/917
	HRS-V	Apoyo en forma de V con 2 rodillos (600 - 950 mm)	195,70 €	TODAS LAS SIERRAS
	2247	Banco	251,32 €	SOLO PARA 351V
	10048	Base abierta	250,29 €	TFAS-355 / 309C / 348C / 349V
	2181	Banco cerrado	388,31 €	SY-250 / SY-250A
	2296	Varita magnética	61,80 €	TODAS LAS MÁQUINAS

ZOOM | SOBRE LAS MESAS DE RODILLOS

Sistema de alimentación y descarga de piezas largas y pesadas como barras y perfiles de acero.



- Versatilidad:** Compatible con sierras de cinta, motosierras y otros equipos industriales.
- Adaptabilidad:** Pies regulables en altura para un ajuste preciso a cualquier tipo de máquina.
- Escalabilidad ilimitada:** Es posible añadir longitudes sin límite y accesorios adicionales.
- Fijación estable:** Instalación robusta gracias a las mesas fijadas al suelo.

i **MESAS QUE SE ADAPTAN A SUS NECESIDADES**
 Las mesas están disponibles en 6 longitudes.
 DESDE 1 METRO HASTA 6 METROS

TFTE-1M

Mesa de 1 metro
 Diámetro del rodillo: 60 mm
 Longitud: 1000 mm
 Número de rodillos: 4
 Ancho útil: 365 mm
 Altura mínima/máxima: 800 - 1000 mm
 Carga máxima: 700 kg

**CHARGES
 LOURDES**



TFTE-2M

Mesa de 2 metros
 Diámetro del rodillo: 60 mm
 Longitud: 2000 mm
 Número de rodillos: 7
 Ancho útil: 365 mm
 Altura mínima/máxima: 800 - 1000 mm
 Carga máxima: 1400 kg

**CHARGES
 LOURDES**



Ejes de rodillos
 Equipados con rodamientos de bolas de alta calidad.

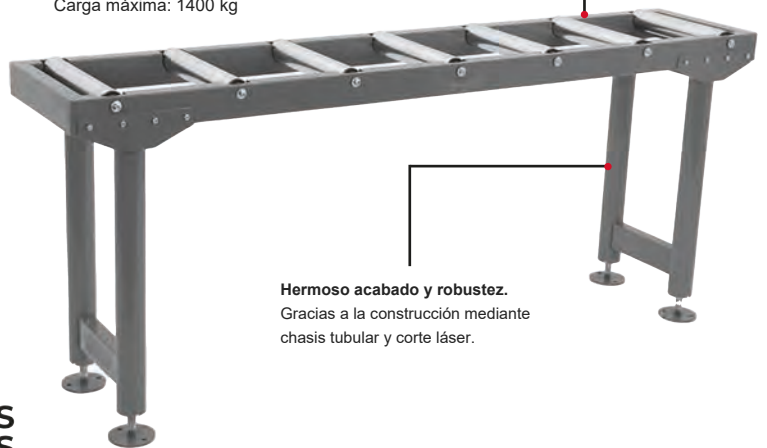

Hermoso acabado y robustez.
 Gracias a la construcción mediante chasis tubular y corte láser.

TFTE-EXTENSIBLE

Extensión de 2 metros
 Diámetro del rodillo: 60 mm
 Longitud: 2000 mm
 Número de rodillos: 7
 Ancho útil: 365 mm
 Altura mínima/máxima: 800 - 1000 mm
 Carga máxima: 1400 kg

**CHARGES
 LOURDES**



REGLAS TFTS

Reglas
 Reglas para transformar una mesa de entrada en una mesa de salida.
 Disponible en 6 longitudes: 1 m, 2 m, 3 m, 4 m, 5 m y 6 m.
 Tope ajustable.
 Graduación de 1 a 1000 / 2000 / 3000 / 4000 / 5000 / 6000 mm.



ACCESORIOS | CINTAS Y DISCOS

REFERENCIA	TAMAÑO (DIENTES)	PRECIO SIN IVA	MÁQUINAS COMPATIBLES
2421/5	Cinta 1440 x 12,7 x 0,67 (6/10)	162,74 €	349 V
2201/5	Cinta 1440 x 12,7 x 0,67 (14/18)	162,74 €	349 V
2202/5	Cinta 1440 x 12,7 x 0,67 (10/14)	162,74 €	349 V
10050/5	Cinta 1470 x 12,7 x 0,64 (8/12)	184,37 €	348C
10051/5	Cinta 1470 x 12,7 x 0,64 (10/14)	184,37 €	348C
10052/5	Cinta 1470 x 12,7 x 0,64 (14/18)	184,37 €	348C
2154/5	Cinta 1740 x 12,7 x 0,64 (6/10)	195,70 €	SX-815DVP
2155/5	Cinta 1740 x 12,7 x 0,64 (8/12)	195,70 €	SX-815DVP
2156/5	Cinta 1740 x 12,7 x 0,64 (10/14)	195,70 €	SX-815DVP
2157/5	Cinta 1740 x 12,7 x 0,64 (14/18)	195,70 €	SX-815DVP
2514/5	Cinta 2035 x 19 x 0,9 (10/14)	242,05 €	351 V
2515/5	Cinta 2035 x 19 x 0,9 (8/12)	242,05 €	351 V
2516/5	Cinta 2035 x 19 x 0,9 (6/10)	242,05 €	351 V
2072/5	Cinta 2080 x 19 x 0,9 (10/14)	246,17 €	SX-818DV
2073/5	Cinta 2080 x 19 x 0,9 (6/10)	246,17 €	SX-818DV
2074/5	Cinta 2080 x 19 x 0,9 (5/8)	246,17 €	SX-818DV
2075/5	Cinta 2080 x 19 x 0,9 (4/6)	246,17 €	SX-818DV
2076/5	Cinta 2080 x 19 x 0,9 (3)	246,17 €	SX-818DV
9460/5	Cinta 2360 x 19 x 0,9 (10/14)	273,98 €	917C 917M
9461/5	Cinta 2360 x 19 x 0,9 (6/10)	273,98 €	917C 917M
9462/5	Cinta 2360 x 19 x 0,9 (5/8)	273,98 €	917C 917M
9463/5	Cinta 2360 x 19 x 0,9 (4/6)	273,98 €	917C 917M
9464/5	Cinta 2360 x 19 x 0,9 (3/4)	273,98 €	917C 917M
9720/5	Cinta 2455 x 27 x 0,9 (10/14)	289,43 €	SX-821 SX-822 SX-823 MOD-280
9721/5	Cinta 2455 x 27 x 0,9 (6/10)	289,43 €	TODOS LOS MODELOS
9722/5	Cinta 2455 x 27 x 0,9 (5/8)	289,43 €	TODOS LOS MODELOS
9723/5	Cinta 2455 x 27 x 0,9 (4/6)	289,43 €	TODOS LOS MODELOS
9724/5	Cinta 2455 x 27 x 0,9 (2/3)	289,43 €	TODOS LOS MODELOS
9730/5	Cinta 2470 x 27 x 0,9 (4/6)	298,70 €	SX-821DAN
9731/5	Cinta 2470 x 27 x 0,9 (5/8)	298,70 €	SX-821DAN
9732/5	Cinta 2470 x 27 x 0,9 (6/10)	298,70 €	SX-821DAN
2354/5	Cinta 2455 x 27 x 0,9 (8/12)	289,43 €	TODOS LOS MODELOS
2083/5	Cinta 2480 x 27 x 0,9 (3/4)	294,58 €	SX-822
2082/5	Cinta 2480 x 27 x 0,9 (4/6)	294,58 €	SX-822
2081/5	Cinta 2480 x 27 x 0,9 (5/8)	294,58 €	SX-822
2080/5	Cinta 2480 x 27 x 0,9 (6/10)	294,58 €	SX-822
2079/5	Cinta 2480 x 27 x 0,9 (10/14)	294,58 €	SX-822
2510/5	Cinta 2730 x 27 x 0,9 (6/10)	324,45 €	SX-824
2511/5	Cinta 2730 x 27 x 0,9 (5/8)	324,45 €	SX-824
2512/5	Cinta 2730 x 27 x 0,9 (4/6)	324,45 €	SX-824
2513/5	Cinta 2730 x 27 x 0,9 (3/4)	324,45 €	SX-824
2379/5	Cinta 3010 x 27 x 0,9 (2/3)	356,38 €	MOD-330
2380/5	Cinta 3010 x 27 x 0,9 (3/4)	356,38 €	MOD-330
2381/5	Cinta 3010 x 27 x 0,9 (4/6)	356,38 €	MOD-330
2382/5	Cinta 3010 x 27 x 0,9 (5/8)	356,38 €	MOD-330
2383/5	Cinta 3010 x 27 x 0,9 (6/10)	356,38 €	MOD-330
2384/5	Cinta 3010 x 27 x 0,9 (8/12)	356,38 €	MOD-330
2390/5	Cinta 3120 x 27 x 0,9 (3/4)	367,71 €	MOD-370
2391/5	Cinta 3120 x 27 x 0,9 (4/6)	367,71 €	MOD-370
2392/5	Cinta 3120 x 27 x 0,9 (5/8)	367,71 €	MOD-370
2393/5	Cinta 3120 x 27 x 0,9 (6/10)	367,71 €	MOD-370
2129/5	Cinta 3160 x 27 x 0,9 (3/4)	373,89 €	SX-827 SX-830
2130/5	Cinta 3160 x 27 x 0,9 (4/6)	373,89 €	SX-827 SX-830
2131/5	Cinta 3160 x 27 x 0,9 (5/8)	373,89 €	SX-827 SX-830
2132/5	Cinta 3160 x 27 x 0,9 (6/10)	373,89 €	SX-827 SX-830
2135/5	Cinta 3160 x 27 x 0,9 (10/14)	373,89 €	SX-827 SX-830
2399/5	Cinta 3270 x 27 x 0,9 (3/4)	385,22 €	MOD-420 SX-300
2400/5	Cinta 3270 x 27 x 0,9 (4/6)	385,22 €	MOD-420 SX-300
2401/5	Cinta 3270 x 27 x 0,9 (5/8)	385,22 €	MOD-420 SX-300
2402/5	Cinta 3270 x 27 x 0,9 (6/10)	385,22 €	MOD-420 SX-300

REFERENCIA	TAMAÑO / DIENTES	PRECIO SIN IVA	MÁQUINAS COMPATIBLES
9460/5	Cinta 2360 x 19 x 0,9	273,98 €	HVBS-712K-T
9462/5	Cinta 2360 x 19 x 0,9 (5/8)	273,98 €	HVBS-712K-T
9463/5	Cinta 2360 x 19 x 0,9 (4/6)	273,98 €	HVBS-712K-T
9464/5	Cinta 2360 x 19 x 0,9 (4)	273,98 €	HVBS-712K-T

TAMAÑO / DIENTES	MÁQUINAS COMPATIBLES
NO CONSTANTE O NO VARIABLE SEGÚN DEMANDA	
Cinta 2550 x 6 x 0,60 (4 / 6 / 10 / 14 dts)	BSV-12
Cinta 2550 x 10 x 0,90 (4 / 6 / 10 / 14 dts)	BSV-12
Cinta 2550 x 13 x 0,90 (4 / 6 / 8 / 10 / 14 dts)	BSV-12
Cinta 3420 x 6 x 0,60 (4 / 6 / 10 / 14 dts)	BSV-16
Cinta 3420 x 10 x 0,90 (4 / 6 / 10 / 14 dts)	BSV-16
Cinta 3420 x 13 x 0,90 (4 / 6 / 10 / 14 dts)	BSV-16
Cinta 3420 x 16 x 0,90 (3 / 4 / 6 / 8 / 10 / 14 dts)	BSV-16
Cinta 3880 x 6 x 0,60 (4 / 6 / 10 / 14 dts)	BSV-20
Cinta 3880 x 10 x 0,90 (4 / 6 / 10 / 14 dts)	BSV-20
Cinta 3880 x 13 x 0,90 (4 / 6 / 8 / 10 / 14 dts)	BSV-20
Cinta 3880 x 16 x 0,90 (3 / 4 / 6 / 8 / 10 / 14 dts)	BSV-20
Cinta 4260 x 6 x 0,60 (4 / 6 / 10 / 14 dts)	BSV-24
Cinta 4260 x 10 x 0,90 (4 / 6 / 10 / 14 dts)	BSV-24
Cinta 4260 x 13 x 0,90 (4 / 6 / 8 / 10 / 14 dts)	BSV-24
Cinta 4260 x 16 x 0,90 (3 / 4 / 6 / 8 / 10 / 14 dts)	BSV-24
Cinta 4260 x 20 x 0,90 (10/14 dts)	BSV-24

BAJO PEDIDO:

CINTA BIM M42 34 X1.1 POR METRO LINEAL SOLDADA
 CINTA BIM M42 41 X1.3 POR METRO LINEAL SOLDADA



Todas las cintas son de la gama A. Las cintas se venden en paquetes de 5.
 ¿Necesitas otras dimensiones? ¡Contáctenos!



Nuestra cinta especial para perfiles es muy versátil para cortar perfiles y materiales macizos, ya sean de acero o acero inoxidable, y cuenta con un dentado especial para materiales que se contraen.
 Disponible desde 27 x 0,90 hasta 54 x 1,60 con diferentes dentados.
 Solo bajo pedido.

DISCOS

REFERENCIA	TAMAÑO / DIENTES	PRECIO SIN IVA	MÁQUINAS COMPATIBLES
10030	Hoja de carburo 355 x 2,4 x 25,4 (70 dientes)	361,53 €	309C
10031	Hoja de carburo 355 x 2,4 x 25,4 (90 dientes)	439,81 €	309C
10032	Hoja de carburo 355 x 2,4 x 25,4 (80 dientes)	361,53 €	309C
9888	Disco 350 x 3 x 25,4 (x10)	220,42 €	TFAS-355
9126	Hoja 250 x 2 x 32 (128 dientes) (x6)	146,46 €	SY-250
9127	Hoja 250 x 2 x 32 (160 dientes) (x5)	146,46 €	SY-250
9128	Hoja 250 x 2 x 32 (200 dientes) (x4)	146,46 €	SY-250
9756	Hoja 315 x 2,5 x 32 (100 dientes) (x10)	257,50 €	SY-315
9135	Hoja 315 x 2,5 x 32 (120 dientes) (x8)	257,50 €	SY-315
9136	Hoja 315 x 2,5 x 32 (160 dientes) (x6)	257,50 €	SY-315
9137	Hoja 315 x 2,5 x 32 (200 dientes) (x5)	257,50 €	SY-315
9056	Disco 350 x 4 x 25,4 (x10)	296,64 €	TH-33